

ESTRATEGIAS DE DESCARBONIZACIÓN DE MERCADONA





¿DE DÓNDE VENIMOS?

EVOLUCIÓN EMISIONES CO₂

2015: Año base para el cálculo de nuestra **Huella de Carbono**

2015
1,22 Mill. tCO₂e

Alcance 1

Fugas de Gases Fluorados

Vehículos Propios o Flota

Otros

Alcance 2

Electricidad Consumida

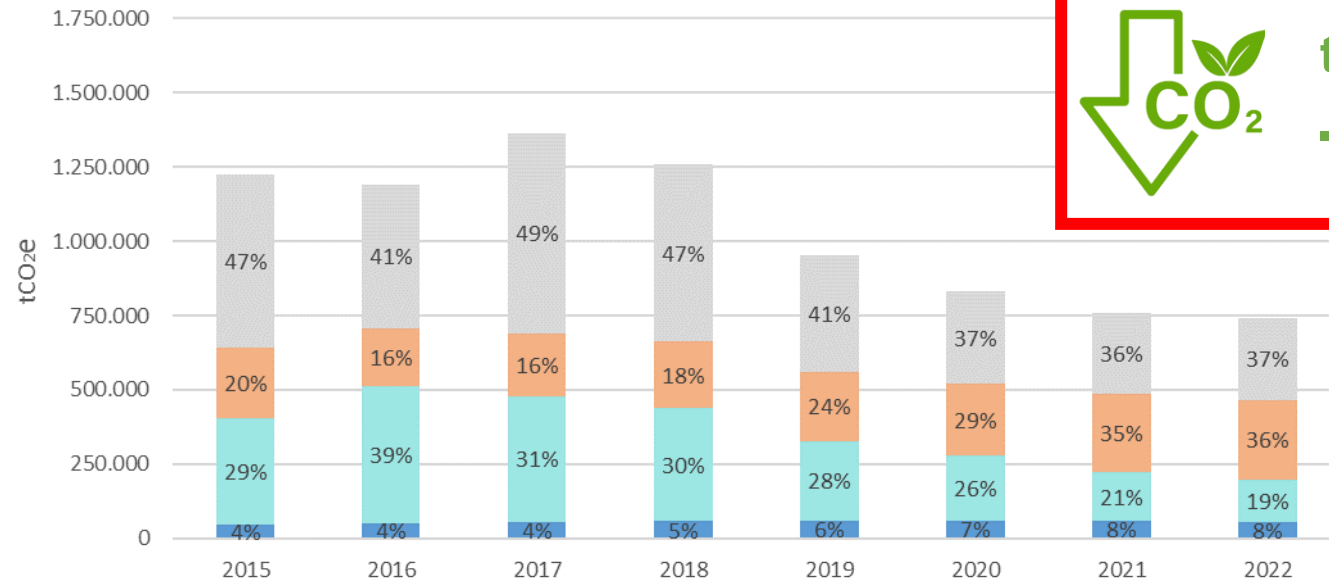

¿DÓNDE ESTAMOS HOY?

2022: Año actual

2022
0,74 Mill. tCO₂e



PLAN DE DESCARBONIZACIÓN DE MERCADONA

OBJETIVO 2030

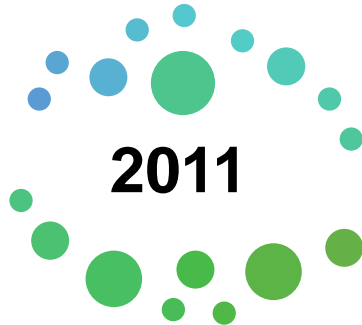

2015



2022



Firmante del Pacto Mundial por los ODS

Año Base Cálculo HdC

Hoy

Objetivo 2030

Emisiones absolutas
(Millones tCO₂e)

1,22

0,74
(-39%)

0,40
(-70%)

Mercancía
(Millones m³)

32,5

39,8
(+22%)

Intensidad de Emisiones
(tCO₂e / m³)

0,038

0,019
(-50%)

Objetivo 2030:
Reducir un 30% adicional (alcanzando el 70 % vs 2015)

Hemos reducido a la mitad la Intensidad de nuestras Emisiones (tCO₂e/m³)



PLAN DE DESCARBONIZACIÓN DE MERCADONA

ESTRATEGIAS

TIPO EMISIONES

ALCANCE 1

- Fugas de Gases Fluorados
- Vehículos Propios o Flota

ALCANCE 2

- Electricidad consumida

ESTRATEGIAS DE REDUCCIÓN

- Plan Mantenimiento y Refrigerantes Naturales
- Transporte y Movilidad Sostenible
- Eficiencia Energética
- Autoconsumo Fotovoltaico
- Compra de Energía Renovable



Estrategia 1. Plan Mantenimiento y Refrig. Naturales

tCO₂e/m²

-70%
(2015-22)



Plan Mantenimiento Exhaustivo

- ✓ Monitorización
- ✓ Formación Personal Propio



Conversión a Refrig. Naturales

- ✓ 2013: Subcrítica (R134 – CO₂)
- ✓ 2018: Transcrítica (CO₂ – CO₂)

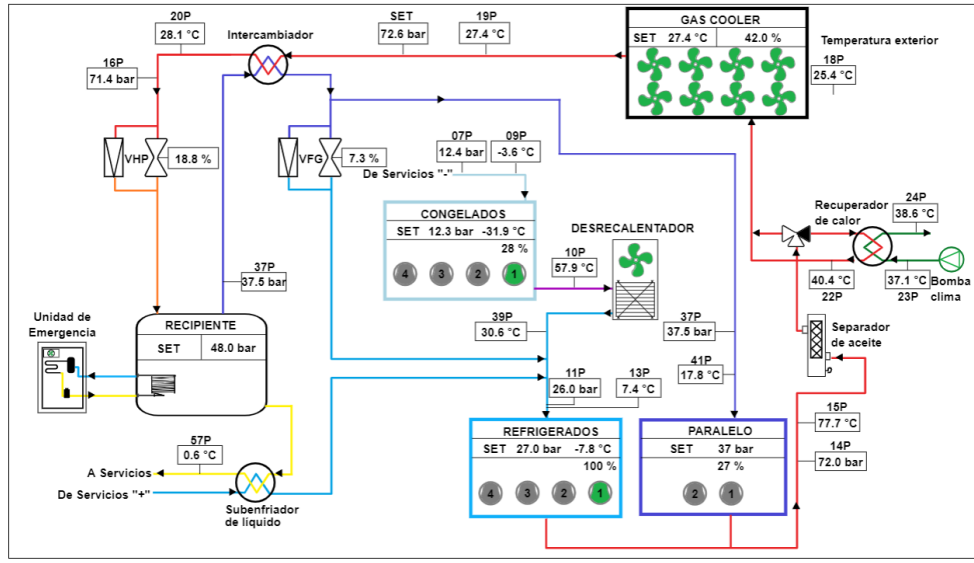

Reducimos un 40 % las Fugas de Gases en nuestras instalaciones

HOJA DE RUTA CONVERSIÓN CENTRALES DE FRÍO

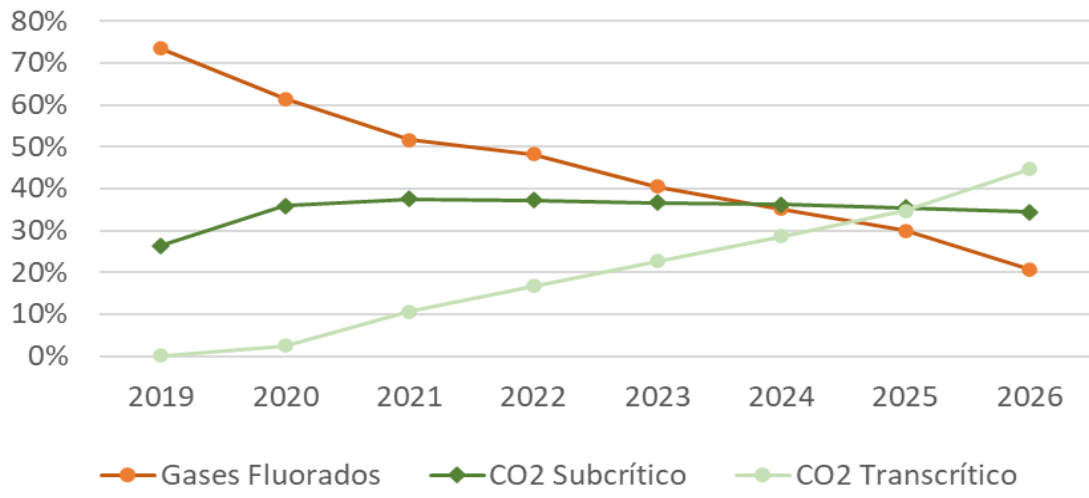

En 2026 el 80% de nuestras centrales de frío serán con CO₂



Estrategia 2. Transporte Sostenible

LOGÍSTICA

tCO₂e/m³

-10%
(2015-22)

Transporte de mercancías

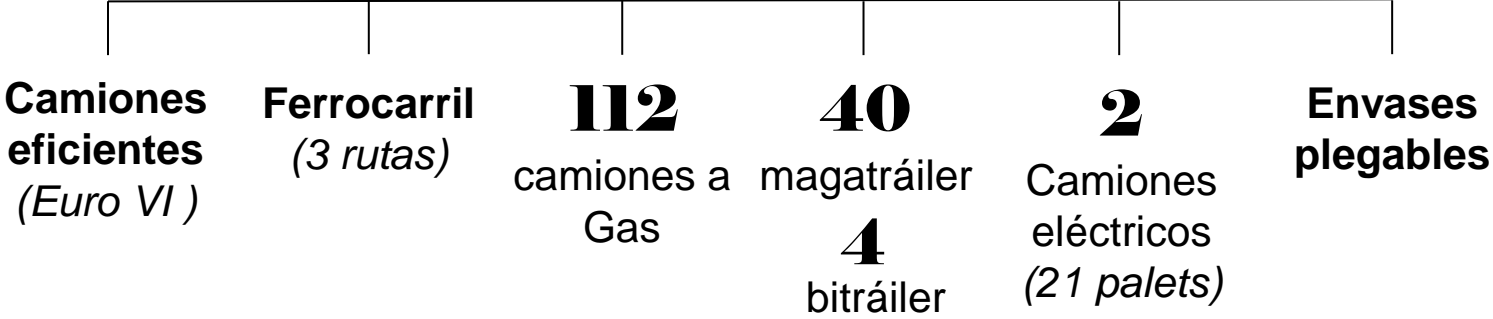

Además...

Reparto a domicilio



1ª empresa en realizar pruebas de reparto urbano con tráilers eléctricos (33 palets)

Lean & Green

2020 Durante 2023



Estrategia 2. Movilidad Sostenible

PRVE

Apostamos por la Movilidad Sostenible para nuestros trabajadores



Bloques Logísticos



Colmenas



Oficinas

**En 2023, instalaremos
200 Puntos de Recarga
en Centros de Trabajo**

Además en nuestras Tiendas....



**HOY, +2.500 PRVE,
500 con carga a 22 kW**

**En 2025, +5.000 PRVE
con carga a 22kW**

Somos la mayor red de recarga de España





Estrategia 3. Eficiencia Energética



Evolución del Consumo Eléctrico (kWh/m²)

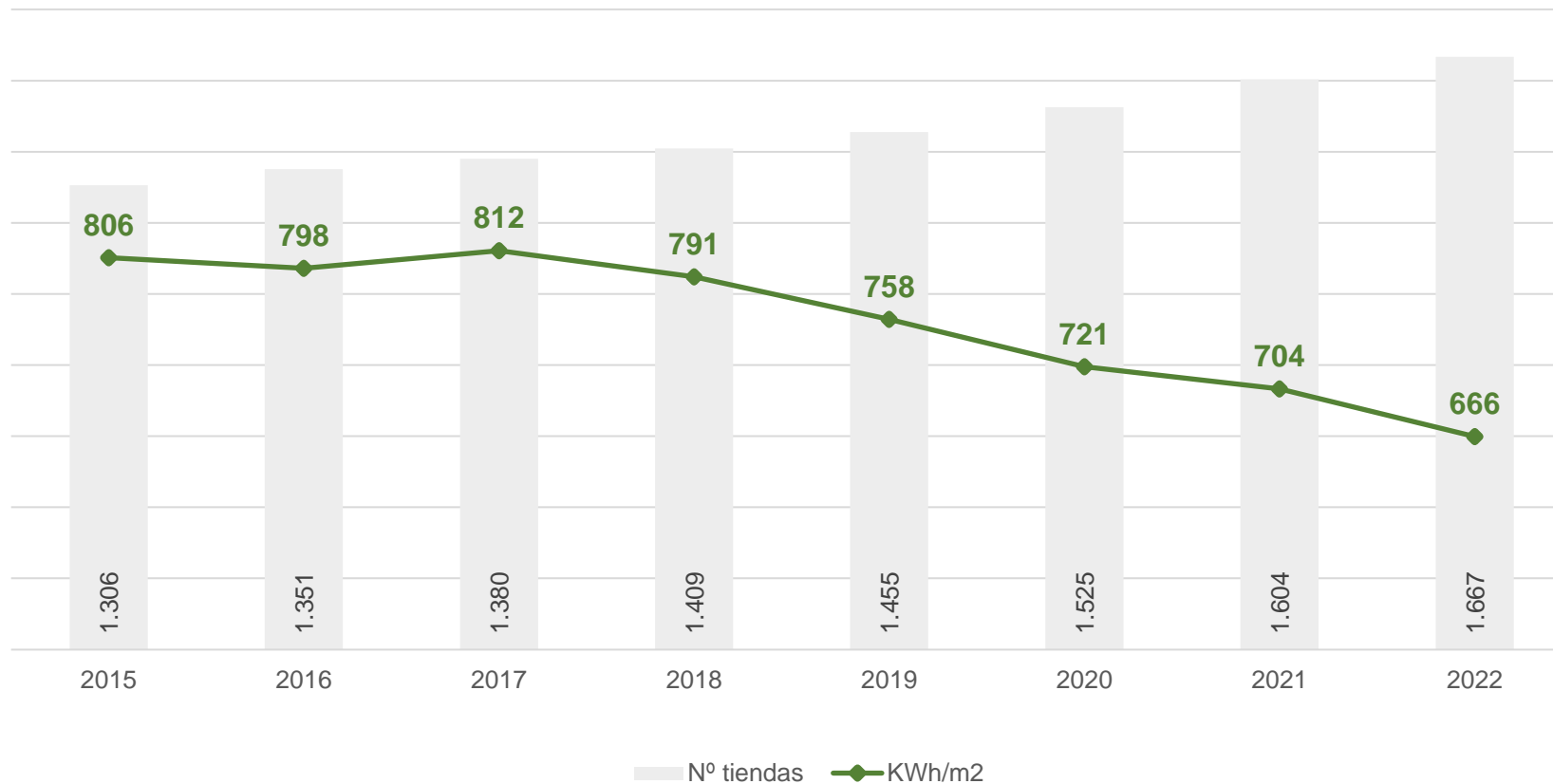

Consumo Eléctrico (kWh/m²)



-17%
(2015-22)

Reducción de Consumo Eléctrico (kWh/m²) un 17% desde 2015



Estrategia 3. Eficiencia Energética



GLOBALES

- Mejora Envolvente (y bajar techos Sala Ventas)
- Doble Puerta automatizada en accesos a Tienda
- Automatización encendido/apagado de equipos
- Iluminación LED y aprovechamiento de luz natural
- Software Gestión de Energía y Agua





Estrategia 3. Eficiencia Energética



REFRIGERACIÓN

- Puertas en Muebles de Congelados
- Automatización Resistencias Antivaho
- Recuperación de Calor para Calefacción
- Condensación Flotante



CLIMATIZACIÓN

- Control temperatura por zona
- Bombas de calor de alta eficiencia
- Free-Cooling / Free-Heating
- Recuperación de Calor





Estrategia 4. Autoconsumo Fotovoltaico



Hasta 2022
Pot. Instalada
20 MW



DURANTE 2023

- Acabaremos con 100 MW de Potencia Instalada en nuestras cubiertas.

OBJETIVO 2030

- Instalación de placas FV en
 - 900 Tiendas
 - Todos los Almacenes y Online
 - Oficinas



Objetivo 2030
Pot. Instalada
250 MW

Mercadona refuerza su compromiso con la energía fotovoltaica e invierte 60 millones de euros en 2023

13 de febrero de 2023



- ✓ En 2023 la previsión es aumentar su capacidad de generación de energía renovable en 240 tiendas y en nuevos bloques logísticos y Colmenas.
- ✓ Una tienda de Mercadona con paneles solares ahorra aproximadamente un 20% de su consumo energético anual respecto a una tienda sin energía fotovoltaica instalada, lo que supone una reducción de aproximadamente 30 tCO₂ por supermercado.
- ✓ Tras invertir más de 14 millones de euros en 2022 en la instalación de nuevos paneles solares, que consigue evitar la emisión de más de 3.000 toneladas de CO₂.



Estrategia 5. Compra de Energía Renovable

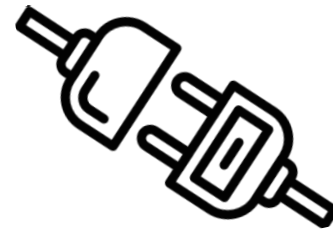
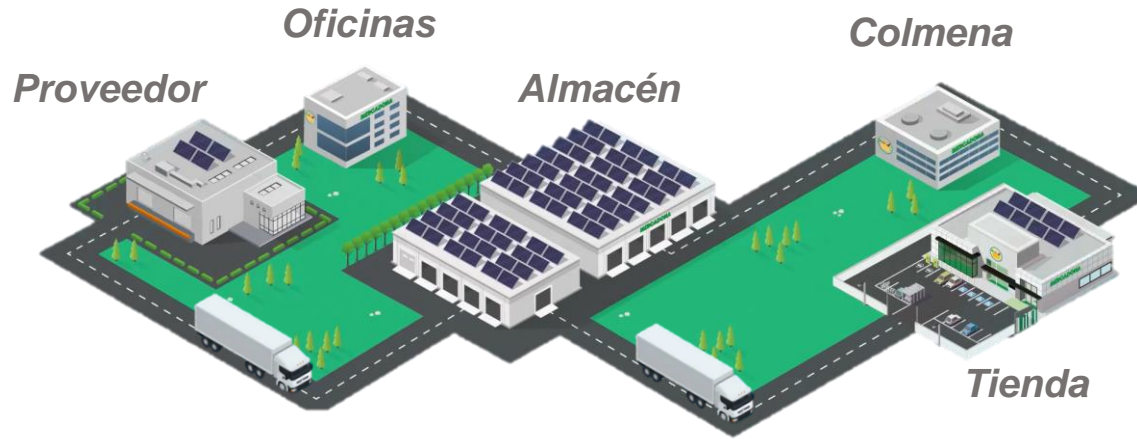

Objetivo 2030

100% Energía de Origen Renovable



CONCLUSIONES



En Mercadona decimos:
SÍ A SEGUIR CUIDANDO EL PLANETA

Nuestros Hechos



2015
1,22 Mill. tCO₂e

2022
0,74 Mill. tCO₂e

 tCO₂e
-39%

Nuestras Estrategias

- Plan Mantenimiento y Refrigerantes Naturales
- Transporte y Movilidad Sostenible
- Eficiencia Energética
- Autoconsumo Fotovoltaico
- Compra de Energía Renovable

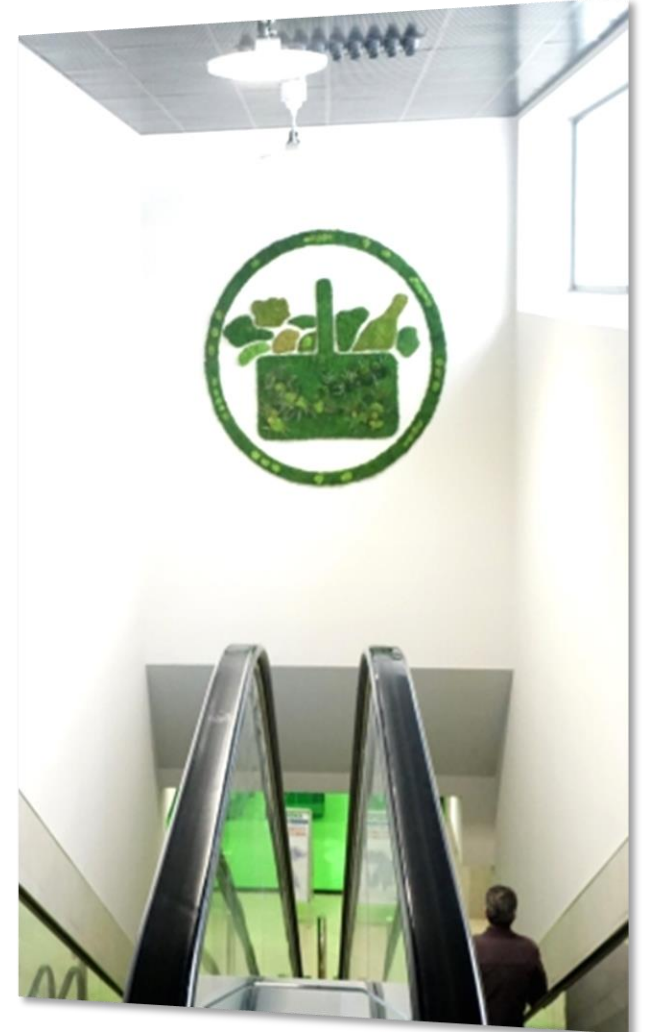



GRACIAS

Adolfo Ortiz Izquierdo
Coordinador División Energía
energias@mercadona.es

